

# 27,3° ЭСКАЛАТОР ДЛЯ ОБЩЕСТВЕННОГО ПРОСТРАНСТВА

## Строительные (монтажные) размеры

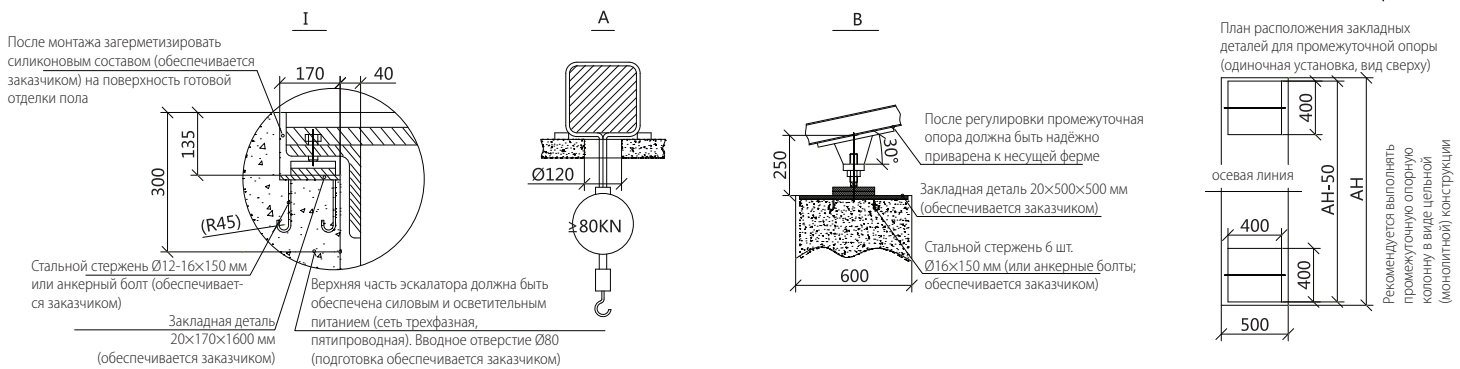
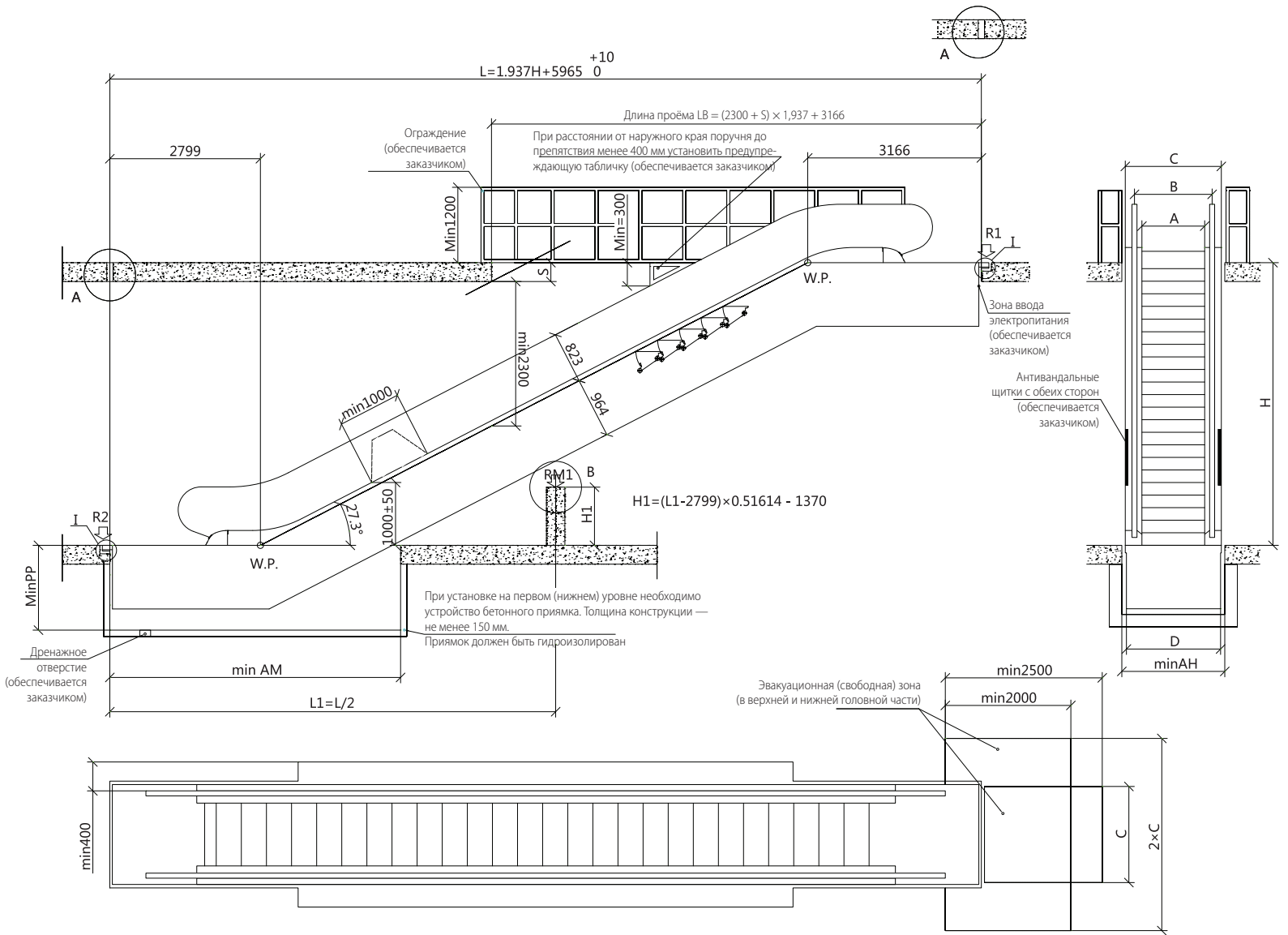

Ширина ступени	2 опорные реакции (KN)		3 опорные реакции (KN)			
	A, мм	R1	R2	R1	R2	RM1
1000		5.2L+19	5.2L+12	2.9L+15	2.9L+9	7.5L+7
800		4.8L+19	4.8L+11	2.4L+15	2.4L+8	6.8L+6

Модель	Скорость м/с	Высота подъема H, мм	Число горизонтальных ступеней, N	Ширина ступени A, мм	Пропускная способность чел/час	Глубина приямка PP, мм		Длина приямка AM, мм		Стандартные габаритные размеры, мм			
						внутри/снаружи	внутри/снаружи	внутри/снаружи	внутри/снаружи	B	C	D	E
SME 27,3	0.5	H $\leq$ 8000	3	1000	6000	1200	1450	5050	5200	1237	1530	1500	1640
				800	4800					1037	1330	1300	1440

Примечание: Приведённые выше размеры являются справочными для проектирования. Фактические монтажные размеры должны соответствовать строительным чертежам, предоставленным при заключении контракта.