

35° ЭСКАЛАТОР КОММЕРЧЕСКИЙ

Строительные (монтажные) размеры

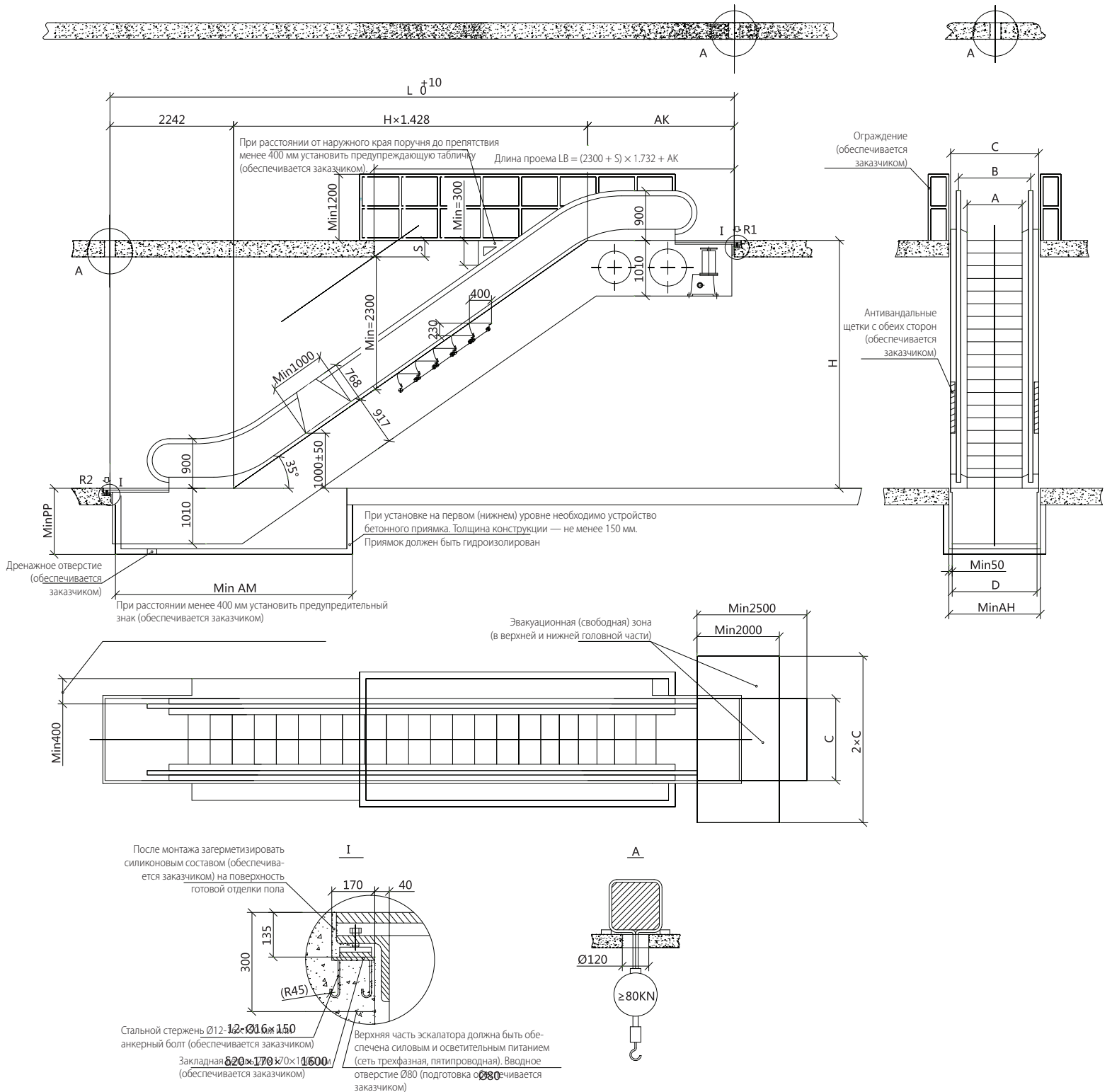

Модель	Скорость м/с	Высота подъема H, мм	Число горизонтальных ступеней N	Ширина ступени A, мм	Пропускная способность чел./час	Длина L, мм	Глубина приямка PP, мм		Длина приямка AP, мм		Стандартные габаритные размеры, мм					Опорные реакции (KN)	
							внутри/снаружи	внутри/снаружи	AK	B	C	D	AH	R1	R2		
SME 35	0.5	H≤6000	2	1000	6000	L=1.428H+4905	1100	1350	4100	4300	2663	1237	1530	1500	1640	5.11L+13	5.11L+5
				800	4800						3163	1037	1330	1300	1440	4.41L+15	4.41L+9
				600	3600						3163	837	1130	1100	1240	3.76L+18	3.76L+12